

ROHRflex MULTI PA 12 | cable buncher

ROHRflex corrugated plastic tubings

Protective all-plastic tubing, internally and externally corrugated, fine profile, as cable buncher, for large quantity of cables, HB (UL 94)

Temperatura: -50°C ... +100°C ^ +130°C

Materiale: PA 12 plastics

classe IP [acc. to EN 60529]: IP 68 | IP 69K

CARATTERISTICHE:

- Properties: non-crush
- air- and liquid-tight
- free of silicone, cadmium, halogen
- flame retardant
- UV-resistant
- oil and benzine resistant
- widely resistant to acids and solvents
- especially suitable for applications with frequently reversed bending cycles
- HB acc. to UL 94

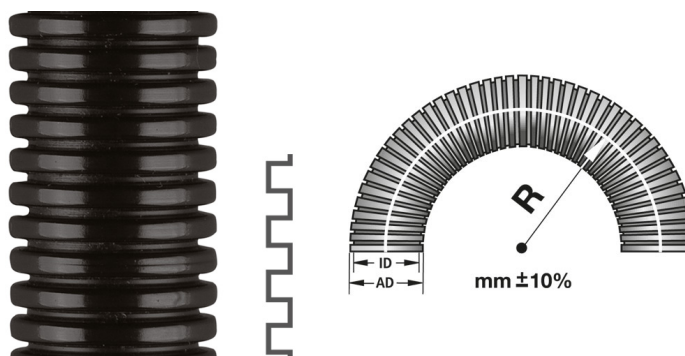

APPLICAZIONI:

- Application: machine and plant constructions / automotive / railway industry / shipbuilding / automation / electrical installations



FLEXA No.	Colour	NW [mm]	Profile	ID [mm]	OD [mm]	BR stat. [mm]	BR dyn. [mm]	Weight [kg/m]	PU [m]
10207202056	Black	56,0		56,3	67,2	130	270	0,400	10
10207202070	Black	70,0		66,5	79,2	170	350	0,460	10
10207202095	Black	95,0		91,0	106,0	225	450	0,850	10
10207201070	Grey	70,0		66,5	79,2	170	350	0,460	10
10207201095	Grey	95,0		91,0	106,0	225	450	0,850	10

Empfehlungen zu Anwendungsgebieten, Einsatzbereichen, Produkten oder Produktkombinationen erfolgen von FLEXA nach bestem Wissen und bisherigen Erkenntnissen und Erfahrungen. Der Einsatz von FLEXA Produkten für spezifische Anwendungen muss vom Benutzer unbedingt überprüft werden. Alle veröffentlichten Texte, Produktabbildungen, Zeichnungen und Tabellen dürfen ohne die Zustimmung von FLEXA nicht kopiert, bearbeitet oder verändert werden. Technische Zeichnungen, Zulassungen, Zertifikate und Ergebnisse des FLEXA - eigenen Prüflabors werden auf Anfrage gerne von uns zur Verfügung gestellt. Druckfehler, Fehler in technischen Zeichnungen, Irrtum und technische Änderungen behalten wir uns vor.